



**shutt**



**INSTRUCTIONS MANUAL**



**MANUAL DE INSTRUCCIONES**



**MANUAL DE INSTRUÇÕES**

***T3/GT3***

***Steering Wheels***

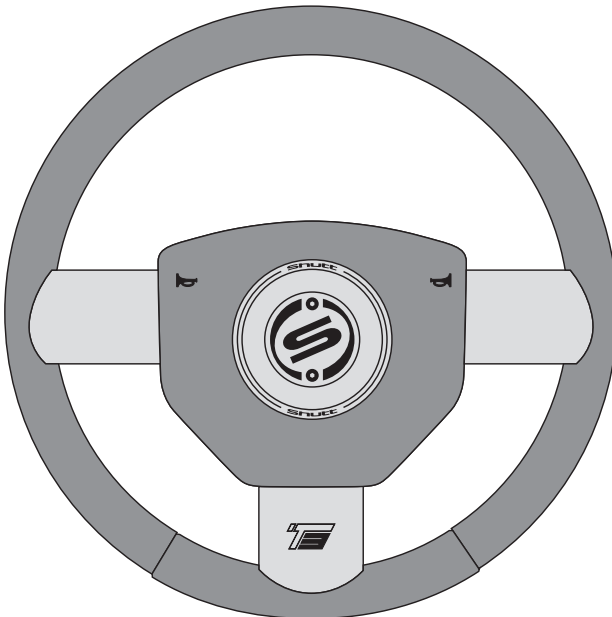



## Dear Customer

Thanks for purchasing Shutt products. They have a modern design which is certainly going to enhance your vehicle.

## Characteristics

- The exclusive design was ergonomically projected so that you can grip the steering wheel more firmly and comfortably, improving your vehicle drivability.
- This model has leather features which match your vehicle color and/or your Shutt shift knob and handbrake handles (sold separately).

## Important Recommendations

- Before installation read all the instructions carefully.
- Use recommended tools by your vehicle maker to remove the steering wheel currently installed.
- A certain mechanical/electrical knowledge is necessary for installing the steering wheel. If you happen to have any doubt, hire a professional to proceed installation.
- Disconnect the car battery positive terminal before performing electrical installation.

## Package content:

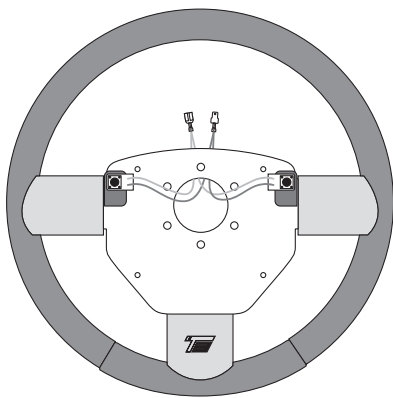

Steering wheel

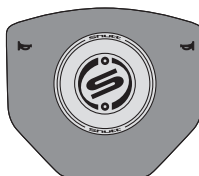

Mask



Flange



6 flat top screws 3/16"



4 rounded top screws 3/16"



Allen wrench

**Note:** The steering wheel hub is sold separately.

## Assembly

The steering wheel hub is sold separately

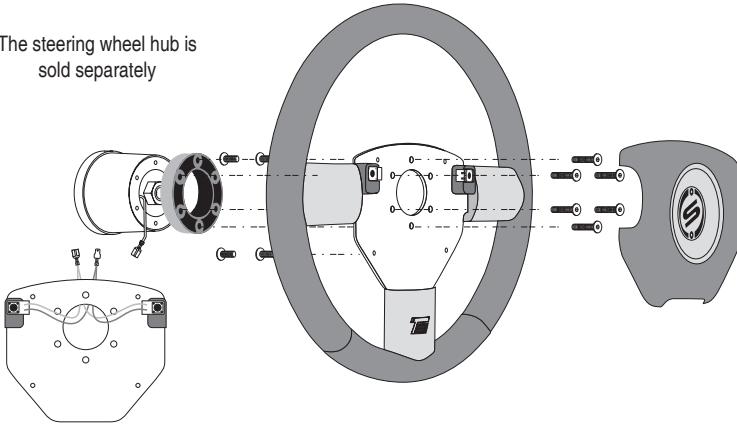

- 1- Align the original steering wheel before remove it in order to install the Shutt steering wheel in the right position.

It is recommended to lubricate the positive contact ring in the back part of the hub in order to avoid unwanted noise.

Install the steering wheel hub and make sure the indicator light return pin is in its proper position.

- 2- Put the flange in front of the hub.
- 3- Make the electrical connections.
- 4- Fix the steering wheel using the Allen wrench.
- 5- Fit in the mask.
- 6- Fasten the 4 bolts that adjust the mask.

## Special Attention for Cleaning

### CLEANING:

- Liquids (coffee, milk, sodas, alcoholic drinks, water) and greasy products (grease, oil, cream and chocolate): remove immediately using a soft and absorbent cloth, and rubbing it smoothly. Clean it with cloth moistened in a neutral soap solution.
- Do not use neither sharp and abrasive objects, nor aggressive solvents or similar products for cleaning leather.
- Let it dry naturally.
- The leather which was used is top quality and 100% natural. For this reason, be aware that uric acid originated by excessive hand sweating may damage the product.
- To retain its properties and do not crack, leather requires frequent conditioning. Apply a little leather conditioner when it is nearly dry to restore flexibility. Do not use waxes or silicone formulas.



## Caro Cliente

Gracias por adquirir los productos Shutt. Los productos Shutt poseen un diseño moderno y seguramente valorizarán su automóvil.

## Características

- El diseño exclusivo fue ergonómicamente proyectado para que las manos agarren el volante con más firmeza y confort, mejorando la manejabilidad de su vehículo.
- Modelo con detalles en cuero que pueden combinar con el color de su vehículo y/o con las manoplas de cambio y freno de mano Shutt (vendidas separadamente).

## Recomendaciones importantes

- Antes de la instalación lea atentamente todas las instrucciones.
- Utilice herramientas recomendadas por el fabricante de su vehículo para retirar el volante que está actualmente instalado.
- Es necesario cierto conocimiento mecánico/eléctrico para efectuar la instalación de este volante. Se tiene alguna duda, deje una persona especializada para que haga la instalación.
- Desconecte el terminal positivo de la batería antes de hacer las instalaciones eléctricas.

## Contenido del Embalaje:

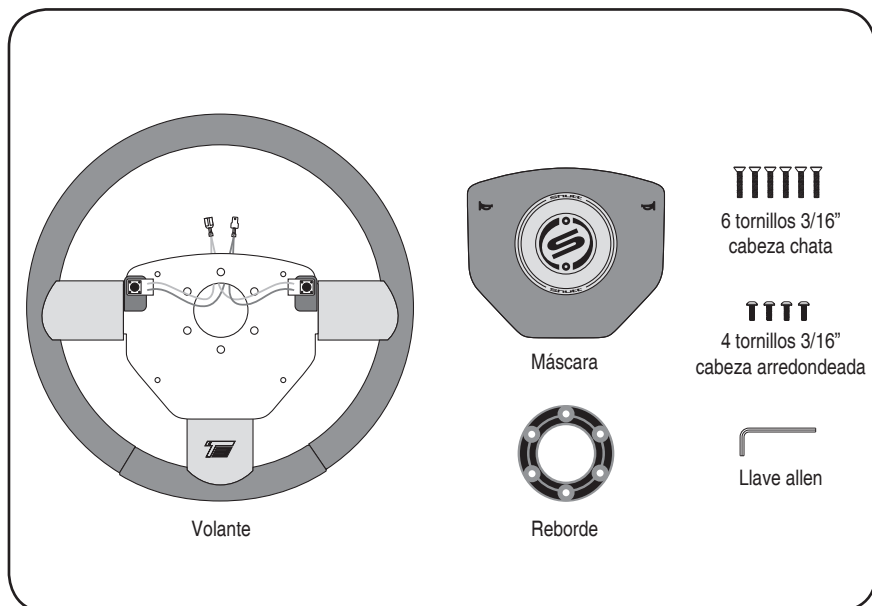

**Observación:** El cubo del volante es vendido separadamente.

## Esquema de montaje

El cubo del volante es vendido separadamente

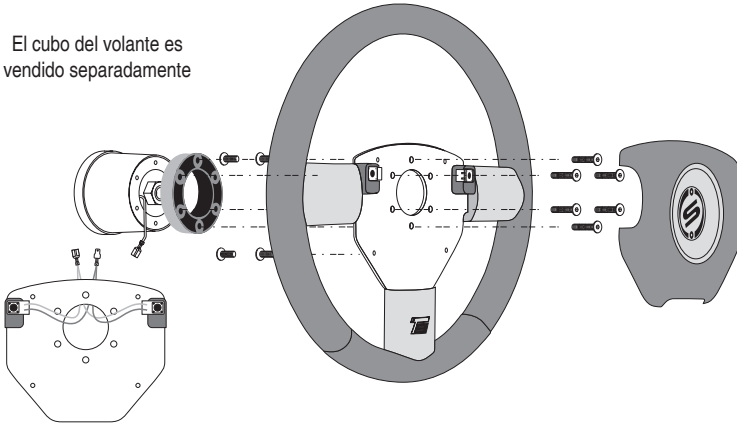

- 1- Retire el volante original con la dirección alineada para que se instale el volante Shutt en posición recta.

Se recomienda lubricar el anillo de contacto positivo en la parte trasera del cubo para que se evite ruidos.

Instale el cubo de volante, asegurándose que el pino de retorno de la luz indicadora de dirección esté en la posición correcta

- 2- Ponga el reborde delante del adaptador (cubo).
- 3- Haga las conexiones eléctricas.
- 4- Fije el volante utilizando la llave Allen.
- 5- Ajuste la máscara.
- 6- Quedase los 4 pernos que ajustan la máscara.

## Cuidados con la limpieza

### LIMPIEZA:

- Líquidos (café, leche, gaseosas, bebidas alcohólicas, agua) y productos grasos (grasas, aceite, crema y chocolate): remueva inmediatamente con un paño blando y absorbente, friccionándolo suavemente. Limpie con paño levemente humedecido en solución de jabón neutro.
- Deje secarse.
- No utilice objetos con punta o abrasivos, ni solventes o productos agresivos para limpieza del cuero.
- El cuero utilizado es de la mejor calidad que hay y un 100% natural. Por eso cuidado con el ácido úrico del sudor excesivo de las manos que puede dañar el producto.



## Prezado Cliente

Obrigado por adquirir os produtos Shutt. Eles possuem um design moderno que vai com certeza valorizar seu automóvel.

## Características

- O design exclusivo foi ergonomicamente projetado para que as mãos segurem o volante com mais firmeza e conforto, melhorando a dirigibilidade do seu veículo.
- Modelo com detalhes em couro que podem combinar com a cor do seu veículo e/ou com as manoplas de câmbio e de freio de mão Shutt (vendidas separadamente).

## Recomendações Importantes

- Antes da instalação, leia atentamente todas as instruções.
- Utilize ferramentas recomendadas pelo fabricante do seu veículo para retirar o volante que está atualmente instalado.
- É necessário certo conhecimento mecânico/elétrico para efetuar a instalação deste volante. Caso tenha alguma dúvida, deixe que uma pessoa especializada faça a instalação.
- Desligue o terminal positivo da bateria antes de fazer as instalações elétricas.

## Conteúdo da embalagem:

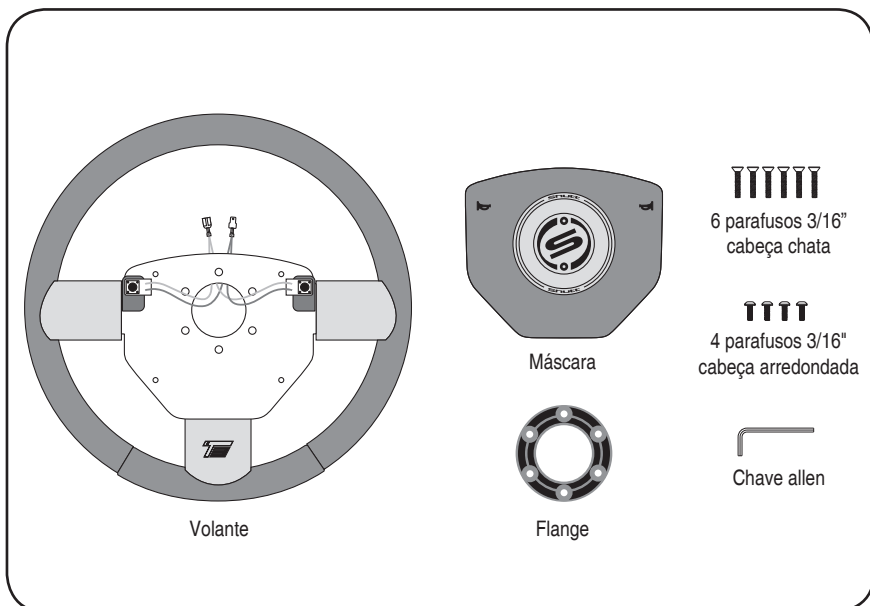

Obs: O cubo do volante é vendido separadamente.

## Esquema de Montagem

O cubo do volante é vendido separadamente.

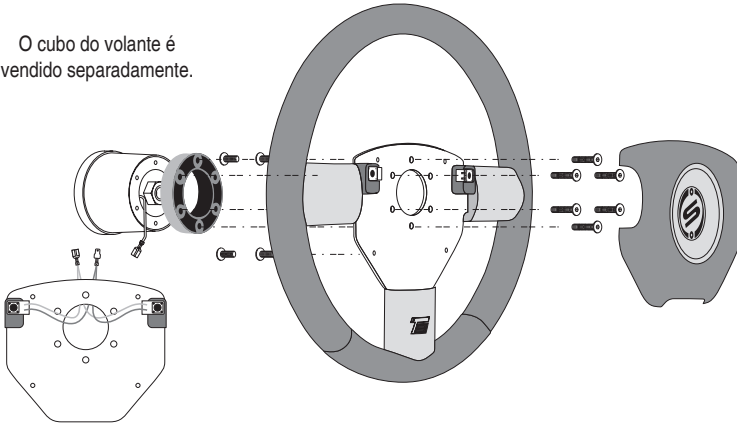

1- Retire o volante original com a direção alinhada para instalar o volante Shutt na posição reta.

Recomenda-se lubrificar o anel de contato positivo na parte traseira do cubo Shutt a fim de evitar ruídos.

Instale o cubo de volante Shutt. Certifique-se que o pino de retorno do pisca-pisca esteja na posição correta.

2- Posicione a flange a frente do cubo Shutt.

3- Faça as conexões elétricas.

4- Fixe o volante usando a chave Allen.

5- Encaixe a máscara.

6- Na parte de trás do volante, aperte os 4 parafusos que fixam a máscara.

## Cuidados na limpeza

### LIMPEZA:

- Líquidos (café, leite, refrigerante, bebidas alcóolicas, água) e produtos gordurosos (óleos, azeite, creme e chocolate): remover imediatamente com pano macio e absorvente, friccionando suavemente. Limpar com pano levemente umedecido com solução de sabão neutro.
- Deixar secar naturalmente.
- Não utilizar objetos pontiagudos e abrasivos, bem como solventes e produtos agressivos na limpeza do couro.
- O couro utilizado é o de melhor qualidade existente e 100% natural. Por este motivo cuidado com o ácido úrico proveniente do suor excessivo das mãos, pois poderá afetar o produto.



## Shutt Limited Warranty Certificado de Garantía Certificado de Garantia



Shutt products are warranted for ninety days from date of purchase against manufacturing defects in materials or workmanship. During this warranty period, Shutt shall repair or replace, at its sole option, all parts that are found by Shutt to be defective and subject to this Limited Warranty. This Limited Warranty is made only to the original owner of this new Shutt product, and it shall remain in force only as long as the original owner retains ownership of the product. This Limited Warranty is not transferable. This Limited Warranty does not apply to normal wear and tear, nor to defects, malfunctions or failures that result from the abuse, neglect, shocks or crashes, improper maintenance, alteration, modification, accident, or misuse (including competitive or commercial racing), nor damage occurring during shipment. Shutt shall not be responsible for any direct, incidental, consequential or exemplary damages suffered by any party. Proof of purchase and date of purchase are required to validate warranty. This Limited Warranty gives you legal rights accordingly; you may also have other legal rights which vary from state to state and country to country.



Esta garantía tiene duración de seis meses, a partir de la fecha de compra del producto declarada en la nota de venta, y es válida contra cualquier defecto de fabricación durante este periodo.

Caso sea constatado el defecto de fabricación, el volante será revisado, recuperado o cambiado, sin encargo al cliente por estos servicios. Eventuales gastos de transporte, que ocurra por la devolución del volante a nuestra fábrica, deberán ser pagas por el remitente. La fábrica se responsabiliza por los gastos de envío del producto de vuelta al cliente. Manutención y revisión están incluidas en esta garantía.

Solamente no acataremos reclamaciones, dentro del plazo de garantía, si:

- el volante presentar características de mala utilización.
- el volante presentar características de mala instalación.
- el producto, después de la inspección, mostrar evidencias de que ha sido modificado o recuperado por persona no autorizada.



Esta garantia tem a duração de seis meses, a contar da data da compra do produto descrita na Nota Fiscal, sendo válida contra qualquer defeito de fabricação durante este periodo.

Caso seja constatado o defeito de fabricação, o volante será revisado, recuperado ou trocado, sem acarretar ônus ao cliente por estes serviços. As eventuais despesas de transporte, decorrentes da devolução do volante à nossa fábrica, deverão ser pagas pelo remetente. A fábrica se responsabiliza pelas despesas do envio do produto de volta ao cliente. Manutenção e revisão estão inclusos na garantia.

Somente não acataremos reclamações, dentro do prazo de garantia, se:

- O volante apresentar características de mau uso.
- O volante apresentar características de má instalação.
- O produto, depois da inspeção, mostrar evidência de ter sido modificado ou recuperado por pessoa não autorizada.

Data da compra:

Carimbo:



Ueni Ind. Com. Imp. Exp. Ltda. - C.N.P.J. 74.522.251/0001-72

I 71500093 - 05/2007